

PŁUGI OBRACALNE PÓŁZAWIESZANE **DIAMANT 16**





Pług półzawieszany Diamant 16

Wymogi stawiane nowoczesnym pługom obracalnym półzawieszanym stale rosną ze względu na nieustanny rozwój gospodarstw rolnych. Wraz z pługiem półzawieszanym Diamant 16 firma LEMKEN spełnia zasadniczo te wysokie wymagania, zwłaszcza w odniesieniu do obsługi, jakości pracy i zwiększenia produktywności.

Pług jest łatwy w manewrowaniu, co pozwala na szybkie zawracanie na

wąskich uwrociach przy najwyższej wydajności powierzchniowej.

Łatwa w obsłudze regulacja szerokości skiby pługów modeli V pozwala na dostosowanie do różnych warunków glebowych i atmosferycznych, co jest istotnym wkładem w ekologiczną i ekonomiczną uprawę roli.

Szczególnie wysoka stabilność pługów odpowiada rosnącej sile pociągowej



ciągników przy większej szerokości roboczej.

Mimo dużej szerokości roboczej można orać blisko ogrodzeń, rowów i granic pola. Przedpłużek może być regulowany szybko, łatwo i bez narzędzi.

Wyposażony w korpusów płużnych Dural w podstawowym wyposażeniu.

Generacja korpusów płużnych Dura-Maxx zapewnia dłuższą trwałość, mniejsze zapychanie i mniejsze zapotrzebowanie na siłę pociągową. Dzięki temu zmniejszają się koszty eksploatacji pług.

Zabezpieczenie przeciążeniowe Hydromatik-T pozwala na odchylenie korpusów płużnych w trzech płaszczyznach.

Z systemem nastawy Optiline możliwa jest oszczędność paliwa do 10%.

Wspomaganie trakcji niweluje poślizg, co umożliwia zwiększenie obciążenia tylnej osi ciągnika. W rezultacie zmniejsza się zużycie paliwa.

Transport drogowy jest realizowany w bezpieczny sposób, przy dużej prędkości i bez większych obciążeń ciągnika.

Diamant 16 – w trybie Onland lub w bruździe ...

W ostatnich latach daje się zauważyć tendencja stosowania większych ciągników z szerszymi oponami z 710 mm, 800 mm lub więcej. Te koła nie mają wystarczającej ilości miejsca w bruździe i poprzez najechanie na spulchnioną glebę i krawędź bruzdy powodują szkodliwe zagęszczanie gruntu.

Wraz z rosnącą popularnością systemów kierowania GPS możliwe w praktyce dla operatorów ciągników staje się także oranie w trybie Onland. Podczas gdy wcześniej ciągniki z mechanizmem gąsienicowym, ze względu na systemowych, jechały głównie poza bruzdą, dzisiaj systemy kierowania także w ciągnikach standardowych umożliwiają komfortową orkę z dokładnym przyleganiem do bruzdy.

Jeśli powierzchnia gleby ze względu na wilgotne warunki umożliwiają optymalne przenoszenie siły ciągu lub też do orania ostatnich brzd, można szybko i łatwo przestawiać pługi Diamant 16 do orania „w bruździe”.

Pługi Onland z Diamant 16 OF umożliwiają uprawę chroniącą glebę, ponieważ żadne koło ciągnika nie biegnie w bruździe.



Oranie w trybie Onland i w bruździe

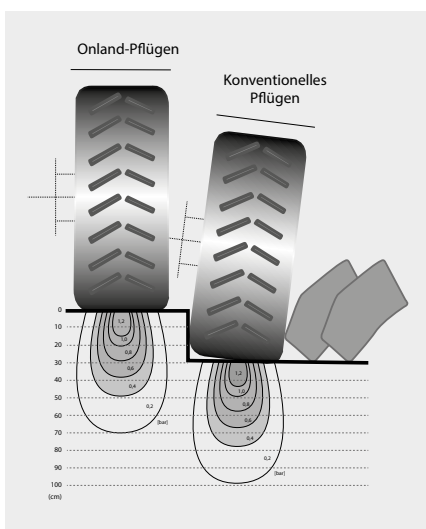

Mniejszy nacisk na glebę przy oraniu w trybie Onland ma korzystny wpływ na strukturę gleby.

- Możliwość użycia na ciągnikach do szerokości zewnętrznej cztery metry.
- Na pochyłościach możliwe jest także oranie w dół stoku. Oranie przy granicy jest możliwe w trybie Onland i w bruździe.
- Przy zastosowaniu w trybie Onland można przechylać ramę do dwóch położeń. W przypadku mniejszych ciągników np. w zastosowaniu z 5-skiowym Diamant 16 siłownik przechylania jest w połowie wysuwany. Przy zastosowaniu pługów od 7-skiowym siłownik jest całkowicie wysuwany, aby zawsze zapewnić optymalny odstęp od krawędzi bruzdy i pracę pługa bez ciągów bocznych.



... z maksymalną trakcją



Wspomaganie traktacji, opcjonalne

Pługi Diamant 16 można opcjonalnie wyposażyć w wspomaganie traktacji.

- Dodatkowy siłownik hydrauliczny przenosi ciężar na oś tylną ciągnika. W ten sposób trakcja ciągnika jest wzmocniana.
- Takie „inteligentne obciążenie” redukuje poślizg, a tym samym oszczędza paliwo.

- Kiedy układ hydrauliczny podnosi ramę pługa nad koło półzawieszane, ciśnienie w wspomaganiu traktacji jest automatycznie redukowane. W każdej chwili zapewniona jest stabilność ciągnika. Przy opuszczaniu koła półzawieszanego ciśnienie jest automatycznie zwiększane.



Poziome ustawianie punktu ciągu (opcjonalne w wersji OF)

Poziomy punkt ciągu łatwo ustawia się pod względem wysokości poprzez przełożenie sworznia.

- Dzięki temu można odpowiednio obciążyć oś tylną ciągnika.
- Przy zastosowaniu z gąsienicą punkt ciągu dla równomiernego obciążenia taśmy jest przenoszony do dołu.
- Dzięki optymalnemu przenoszeniu siły ciągu we wszystkich ciągnikach minimalizowany jest poślizg.



System regulacji OptiLine

Punkt ciągu Diamant jest położony przed połączeniem przegubowym ciąгла dolnego. Dzięki położonemu daleko z przodu punktowi osiąga się korzystną linię ciągu ciągnika i pługa. Mimo to powstaje ciąg boczny, ponieważ linia ciągu ciągnika i pługa nie krzyżuje się ze środkiem tylnej osi.

Za pomocą dodatkowego, sterowanego ciśnieniowo siłownika na ciągnik przenoszony jest moment obrotowy kompensujący siły boczne. W ten sposób linia ciągu ciągnik/pług zostaje przesunięta w kierunku środka osi tylnej i działanie sił bocznych na pług Diamant zostaje zmniejszone.

- Oszczędność paliwa do 10%

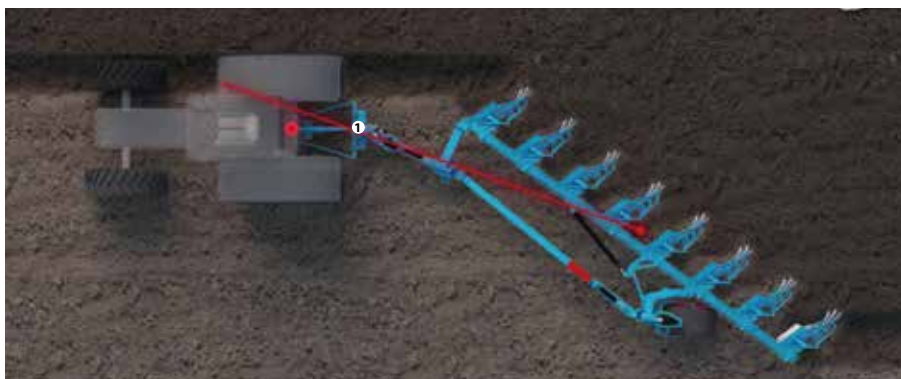

1 Punkt ciągu

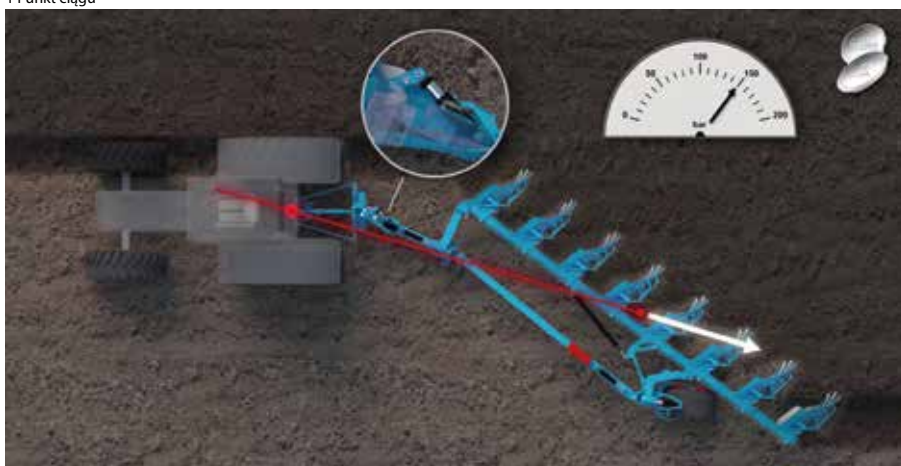

- Nie jest potrzebne już odbijanie w drugą stronę, co stanowi znaczne odciążenie kierowcy.
- Przy pomocy ustawionego ciśnienia hydraulicznego następuje

optymalizacja nacisku przylegania i ciągu bocznego ciągnika

- Dzięki zoptymalizowanemu naciskowi przylegania osiąga się równomierną szerokość pierwszej skiby a tym samym jednolity obraz roboczy



Zawsze właściwe łożyskowanie



Najwyższe bezpieczeństwo użytkowe

Wszystkie punkty łożysk głównych są wyposażone w mające wysoką wytrzymałość radialne łożyska przegubowe. Są one szczególnie trwałe i gwarantują wysokie bezpieczeństwo użytkowe.

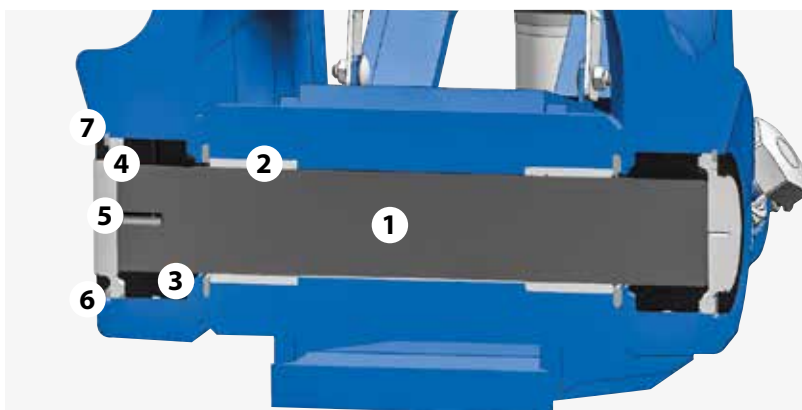

- | | |
|-------------------------------|-----------------------------|
| 1 Sworzeń | 5 Pokrywa |
| 2 Tuleja | 6 Pierścień zabezpieczający |
| 3 Łożysko przegubowe radialne | 7 Tarcza uszczelniająca |
| 4 O-ring | |



Kieszenie regulacyjne

Stale połączenie śrubowe kieszeni regulacyjnych z ramą zapewnia wysoką stabilność, niezawodność, trwałość i skuteczne dopasowanie.

- Po odkręceniu śruby centralnej można ustawiać cztery szerokości robocze, między 33 a 60 cm (w zależności od odstępu korpusu).
- Przedpłuszki oraz króje talerzowe dopasowują się wówczas automatycznie.



Ustawiana bezstopniowo Szerokość robocza

Płyty ramy do mocowania kieszeni wychylnych są przykręcone do ramy. Dzięki temu osiąga się wysoką stabilność, podwyższoną trwałość i wysokie dopasowanie.

- Punkt obrotu łożyskowanych obok ramy kieszeni wychylnych położony jest blisko korpusu. Dzięki temu miejsca łożyskowania i komponenty są narażone tylko na nieznaczne obciążenia.
- Szerokość robocza może być ustawiana bezstopniowo za pomocą siłownika hydraulicznego o podwójnym działaniu.

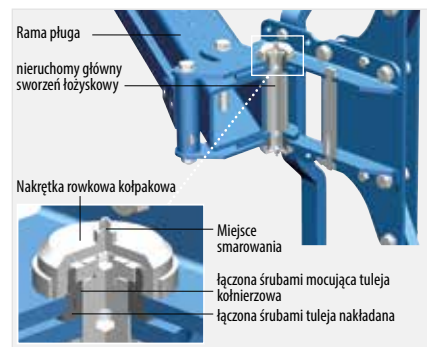

Zmienne łożyskowanie

Główny sworzeń łożyskowy kieszeni wychylnej zawiera tuleje nakładane i jest mocowany do płyt ramy w sposób zabezpieczony przed skręceniem.

- Kieszeń wychylna jest wyposażona w mocowane na stałe tuleje kołnierzowe. Obie wchodzące w siebie tuleje regulacji szerokości skiby gwarantują długą trwałość.
- W razie zużycia każdą część można wymienić oddzielnie.

Zaczepianie, odstawianie i obracanie



Stabilna wieża pługa

Zaczep kategorii 3 i 4 jest jednolity i amortyzowany. Wychwytuje on większe obciążenia uderowe i chroni ciągnik oraz wieżę pługa.

- Do redukcji ciągu bocznego może on być też obracany do tyłu (przy wyposażeniu bez OptiLine)
- Oś pługa jest uszlachetniana, łożyskowana w rolkach stożkowych i umożliwia łatwe smarowanie. Oznacza to wyższą stabilność i trwałość.



Funkcyjny mechanizm obrotu

Dwa siłowniki obrotowe zapewniają zamknięty siłowo i bezdarurowy obrót pługa o 180 stopni.

- Mechanizm obrotowy o pojedynczym działaniu, przez siłownik teleskopowy z mechaniczną regulacją pochylenia.



Podpora do odstawiania o regulowanej wysokości

Podporę do odstawiania można regulować pod względem wysokości. Zapewnia to optymalne położenie wieży do podłączania lub odłączania od ciągnika.

- Poprzez przekładanie sworznia podporę do odstawiania można szybko i w prosty sposób przesunąć z pozycji parkowania do pozycji transportowej lub roboczej.





Regulacja nachylenia

Regulacja nachylenia realizowana jest za pomocą jednej śruby z każdej strony.

- Prosta, oddzielna mechaniczna regulacja nachylenia dla każdej strony.
- Śruba służy przy tym jako ogranicznik dla siłownika obrotowego.



Proste odłączenie

Poprzez wyjęcie danej śruby nastawczej pochylenia przed odłączeniem pługa można ustawić go pionowo.

- Proste ustawienie wieży ułatwia odłączanie i podłączanie.



Ustawianie pierwszej skiby

Szerokość pierwszej skiby ustawia się przy pomocy śruby rzymskiej. Na życzenie dostępna jest również regulacja hydrauliczna z kabiny ciągnika.

- W pługach Onland zmienia się w ten sposób odstęp ciągnika od brzozy.

Zawracanie



Duża wolna przestrzeń między wieżą pługa i ciągnikiem zapewnia skręt do 90°. Poprzez obracanie pługa automatycznie kieruje się kołem



półzawieszanym. Optymalna współpraca mechanizmu obrotowego i koła półzawieszanego umożliwia szybkie i proste zawracanie na wąskich



uwrociach, także na pagórkowatym lub trudnym terenie.

Skuteczne i bezpieczne na polu i na drodze



Transport drogowy

Do szybkiego i bezpiecznego transportu drogowego pług obracalny półzawieszany jest obracany w położenie środkowe i blokowany przez dwa zawory odcinające.

- Może on być bezpiecznie przewożony za ciągnikiem, jak naczepa jednoosiowa.
- Wszystkie pługi Diamant są wyposażone seryjnie w amortyzator do koła

półzawieszanego. Ciągnik i pług są w ten sposób skutecznie chronione przed przeciążeniami.

- ModuLight LED zapewnia największe bezpieczeństwo przy transporcie drogowym.



Komfortowe ustawianie głębokości roboczej

Duże koło półzawieszane zmniejsza nacisk na glebę przy pracy pługa i zapewnia wymagane bezpieczeństwo przy transporcie drogowym.

- Diamant 16 jest wyposażony w hydrauliczne ustawianie głębokości. Ustawienie głębokości roboczej z przodu następuje przy użyciu zespołu trójpunktowego, z tyłu na kole półzawieszanym hydrauliczno-mechanicznie (wyposażenie

podstawowe) lub opcjonalnie hydraulicznie-elektrycznie. Odpowiedni zawór odcinający jest wprowadzany ręcznie lub przez obsługiwany z siedzenia ciągnika sterownik do położenia nastawy „SET” i „WORK”.

- Łatwo odczytywany wskaźnik ułatwia ustawianie głębokości roboczej. Chroni on równocześnie siłownik podnoszący przed zabrudzeniem.

- Amortyzacja hydropneumatyczna neutralizuje większe obciążenia udarowe.

- Zależnie od oczekiwań dostępne są różne wielkości kół:
Wyposażenie podstawowe
400/55-22.5, 1020 x 400 mm
Opcjonalnie
500/45-22.5, 1020 x 500 mm
500/60-22.5, 1200 x 500 mm

Ekonomiczne korpusy pługa

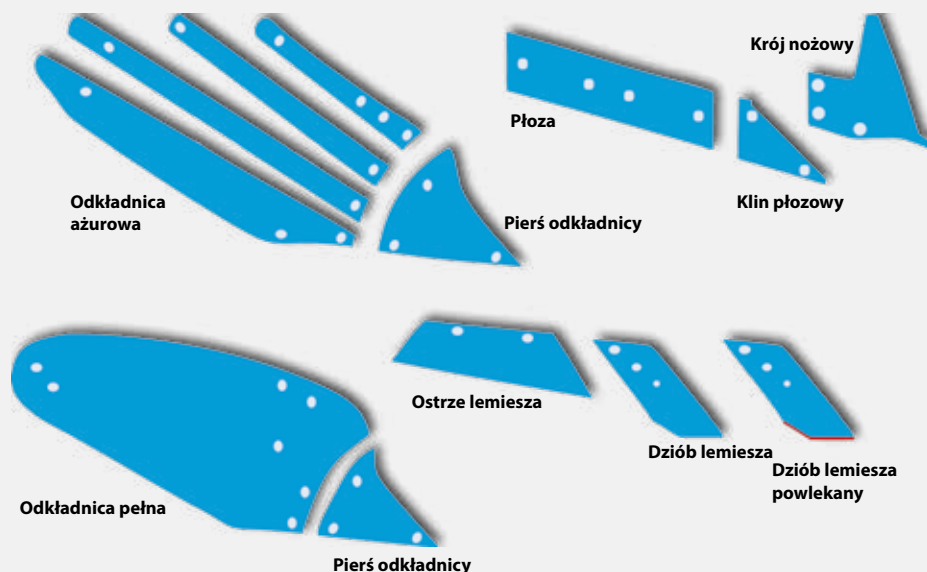

Odkładnica Dural

Odkładnie korpusów Dural są uszlachetniane, a tym samym wyjątkowo stabilne.

- Korpusy płużne są regulowane pod względem kąta natarcia i zawsze zapewniają odpowiednie prowadzenie pługa.
- Gładkie przejście od redlicy do odkładnicy i odporny na zużycie kształt sprawiają, że pług staje się jeszcze łatwiejszy do ciągnięcia.
- Odkładnice z hartowanej stali specjalnej są ukształtowane w sposób zapewniający niskie zużycie i nie mają śrub w głównej strefie zużycia.
- Bardzo duża pierś odkładnicy może być wymieniana indywidualnie, a tym samym ekonomicznie.



Odkładnica ażurowa Dural

Listwy odkładnicy ażurowej są wykonane z grubej, całkowicie hartowanej w skrośnię stali specjalnej i mogą być pojedynczo wymieniane.

- Śruby mocujące są głęboko wpuszczone, aby zapewnić stabilne umieszczenie listew nawet po skrajnie długim użytkowaniu.
- Odkładnice ażurowe i zwykłe opierają się na tym samym korpusie podstawowym.
- Redlice są dzielone i produkowane z mikrostopowej stali borowej.
- Nakładające się pasowanie zapobiega osadzeniu się korzeni lub ciał obcych.
- Wysoka gęstość materiału i mocne usztywnienie zapewniają zabezpieczenie przed pękaniem i odporność na zużycie.
- Strefy zużycia ostrzy lemieszki są znacznie większe niż w standardowych lemieszach.

Bezpieczne i ekonomiczne zastosowanie na każdym typie gleby

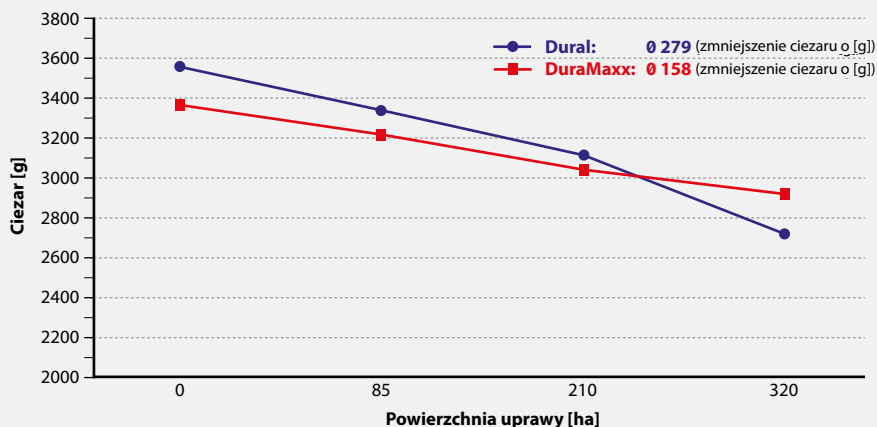

Prof. Dr Yves Reckleben Kiel University of Applied Sciences [Uniwersytet Nauk Stosowanych w Kilonii]



DuraMaxx - skuteczniejszy korpus płużny

Korpusy DuraMaxx realizują nowatorską koncepcję korpusów płużnych, która umożliwia zwiększenie okresu trwałości o 150% i skrócenie czasu przezbrajania nawet o 80%.

- Części DuraMaxx są wytwarzane ze znacznie twardszej stali niż dotąd. Jest to możliwe dzięki uniknięciu

osłabienia materiału otworami i perforacjami.

- Korpusy płużne DuraMaxx mają dłuższą trwałość, mniej się kleją i mają mniejsze zapotrzebowanie na siłę ciągu.

- Odkładnice i listwy są całkowicie utrzymywane przez kadłub korpusu i nie są częścią nośną korpusu płużnego. Mogą zostać niemal całkowicie zużyte, ponieważ zużyte łby śrub nie wymagają zbyt wczesnej wymiany listew i odkładnic.





Szybka wymiana bez narzędzi

Korpusy płużne DuraMaxx są skonstruowane tak, że odkładnice, listwy i pierś odkładnic mogą być wymieniane bez narzędzi i szybko.

- Wystarczy pociągnąć wtyczkę składaną i zdjąć pierś odkładnicy, która służy równocześnie jako element blokujący dla innych elementów. Następnie należy wyjąć odkładnicę lub listwę z mocowań wtykowych.
- Również wymiana dziobu lemiesza, który jest zamocowany tylko jedną śrubą, odbywa się dużo szybciej niż w przypadku zwykłych systemów.



Budowa korpusu

Korpus płużny DuraMaxx jest dostępny w wersji z normalną odkładnicą lub z odkładnicą ażurową.

- Odkładnica i listwy mocowane są za pomocą tylko dwóch haków.
- W przypadku odkładnic ażurowych znacznie zwiększono ilość wolnego miejsca między listwami a podporą. Podpora jest zasłonięta przez listwy. Pozwala to na orkę bez zatorów nawet w trudnych warunkach.



DuraMaxx Hybrid do kleistej gleby

Do zastosowań na wyjątkowo kleistej glebie i w warunkach glebowych, w których na odkładnicę jest wywierany niewielki nacisk, dla korpusu płużnego DuraMaxx dostępne są także listwy wykonane z tworzywa sztucznego.

- Najlepsze właściwości poślizgowe uzyskuje się, gdy w podatnych na oblepianie przez glebę górnych i dolnych częściach korpusu płużnego zastosowane zostaną listwy z tworzywa sztucznego.
- Dzięki temu korpus DuraMaxx pracuje także w skrajnych warunkach bez „problemów z klejeniem się”.



Orka bez zakłóceń w każdych warunkach



Ochrona przed uszkodzeniami dzięki zabezpieczeniom przeciążeniowym

Wszystkie zabezpieczenia przeciążeniowe LEMKEN zapewniają ochronę przed uszkodzeniami przy kontakcie dzioba lemiesza z przeszkodą.

- Diamant jest seryjnie wyposażony w obustronne zabezpieczenie ścinane wykonane za pomocą śruby ścinanej. Przy wyposażeniu w automatyczne zabezpieczenie przeciążeniowe śruba chroni przed uszkodzeniami w przypadku zaczepienia się systemu pod płytami skalnymi lub korzeniami.

- W wersji T Diamant jest wyposażony w zabezpieczenie przeciążeniowe Hydromatic. Przy użyciu zaworu odcinającego pod manometrem ustawia się siłę wyzwalającą. Dla zabezpieczenia ciągnika i pługa siła wyzwalająca powinna być jak najniższa.

Indywidualne ustawianie

Minimalną i maksymalną wartość siły wyzwalającej można indywidualnie ustawić pokrętkiem na bloku sterowania (opcja) między 120 a 200 bar, np. do miejsc o płaskim podłożu lub do trudnych warunków glebowych.

- Takie granice podanych wartości można następnie osiągnąć z wykorzystaniem sterownika ciągnika.
- Dodatkowa regulacja z obserwacją manometru nie jest konieczna.
- Stałe połączenie między słupicą a ramą umożliwia niskie ciśnienia systemowe.





Zabezpieczenie przed przeciążeniem Hydromatic – wychylenie równocześnie do góry i na bok

Innowacyjne zabezpieczenie przed przeciążeniem LEMKEN Hydromatic składa się z systemu wahaczy, który w każdym położeniu zapewnia stałe połączenie korpusu płuznego z punktem łożyskowym .

- Hydromatic dzięki wysokim siłom wyzwalamym i przywracającym zapewnia płynne wyzwalenie przy kontakcie z przeszkodą.

- Korpusy są przy tym zawsze stabilne i nie mogą się wyczepić ani zerwać.
- Hydrauliczny element przeciążeniowy Hydromatic może w każdej chwili, także przy bocznym kontakcie z przeszkodą, bez problemu wymijać ją w zakresie do 38 cm do góry i równocześnie do 20 cm na bok.
- Nawet przy głębokiej pracy pługa dostępne jest wystarczające miejsce na wymijanie, co zapewnia ciągłą i bezawaryjną pracę.
- Wysokie siły wyzwalamy można wygodnie dopasowywać z kabiny ciągnika.



Zawsze odpowiednie wyposażenie



Beznarzędziowa regulacja przedpłużków

Ustawianie głębokości roboczej następuje beznarzędziowo, stopniowo, przy użyciu sworznia na płaskim trzonie.

Dzięki temu wszystkie przedpłużki w pługu są jednocie ustawiane bez dodatkowego regulowania i mierzenia.



Płaskie ramię

W wersji z przedpłużkami Diamant jest wyposażony w stabilne płaskie trzony, które są połączone z ramą dwiema śrubami.

- Płaskie trzony zapobiegają skręcaniu przedpłużka.
- Do orania bez przedpłużka można je szybko zdjąć.



Ścinacze listwowe dla pracy bez zapychania

Ścinacze listwowe są zamontowane bezpośrednio przy korpusie, dodatkowo można je wielostronnie regulować.

- Zapewniają pracę bez zapychania i umożliwiają staranne odwrócenie materiału roślinnego.
- Dla pracy w warunkach gleby lepkiej ścinacze listwowe dostępne są również w wersji z tworzywa sztucznego.

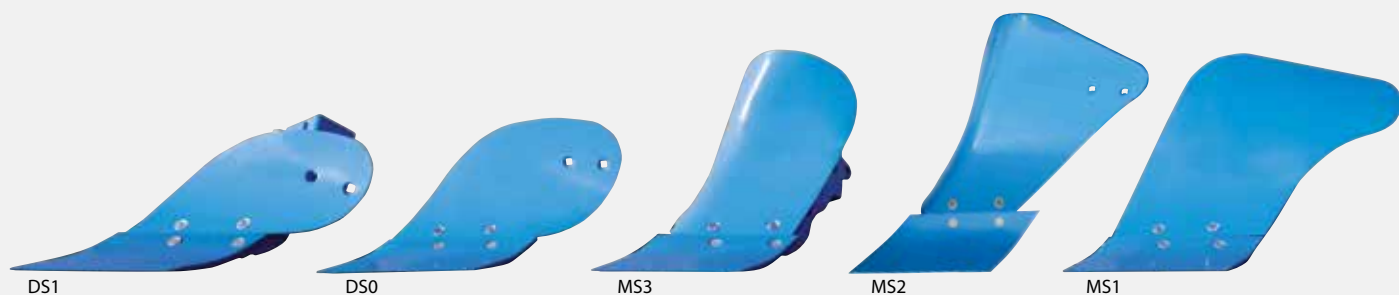

Przedpłużki do płynnego orania

Nowoczesne przedpłużki z różną długością lemiesz zapewniają płynne oranie nawet w trudnych warunkach.

- Szczególny kształt redlic zmniejsza zużycie i zwiększa trwałość. Ich sposób działania powoduje bardzo skuteczny przepływ ziemi.
- Do gleby kleistej i podłoża, które wywierają niski nacisk na przedpłużki, dostępna jest odkładnica z tworzywa sztucznego.
- Specjalnie ukształtowana odkładnica dzieli masę organiczną i odkłada ją w czysty sposób.

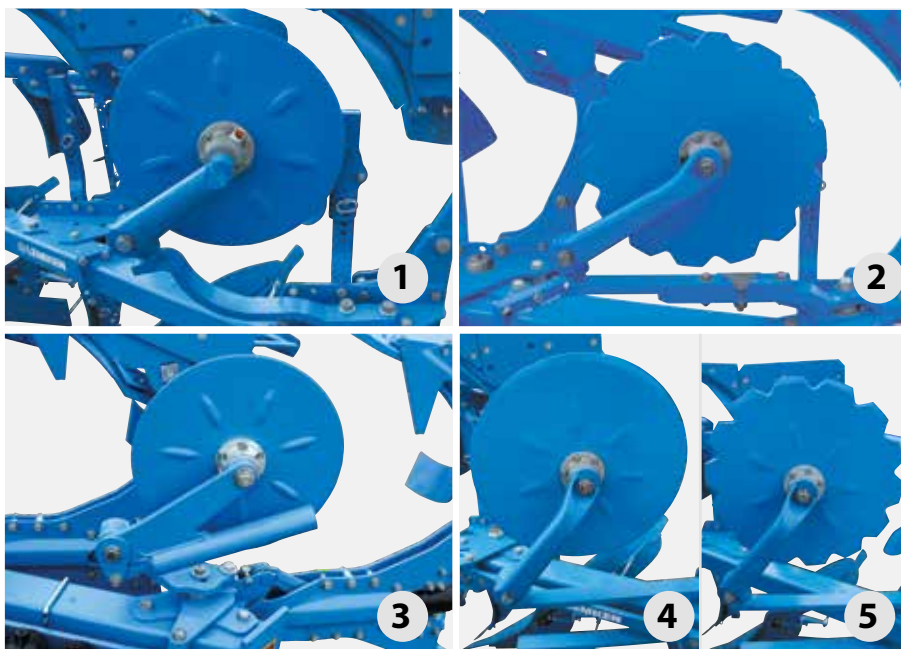

Kroje talerzowe

Gładki krój talerzowy jest bocznie żłobiony. Dzięki temu osiąga się napęd ciągły także przy oraniu dużej ilości masy organicznej.

- Ustawienie głębokości następuje przez pionowe przechylenie ramion talerzy, które mogą być ustalone śrubą w zazębieniu.
- Umieszczone na stronie nieoranej gładkie łożyskowanie jest podwójnie zabezpieczone przed zabrudzeniami.

• Kroje talerzowe są dostępne w różnych wariantach i do różnych położeń montażowych:

- 1) \varnothing 500 mm, obok przedpłużka
- 2) \varnothing 590 mm, ustawiany przed/obok przedpłużkiem
- 3) \varnothing 500 mm, amortyzowany
- 4) \varnothing 590 mm, obok przedpłużka
- 5) wszystkie średnice dostępne w formie zębatej

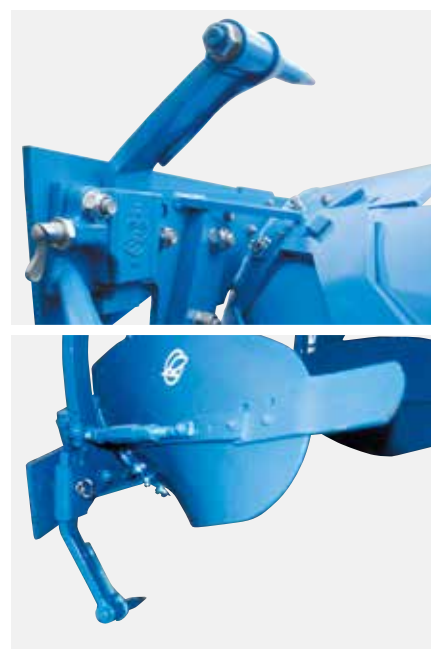

Pogłębiacz do skutecznego spulchniania

Dzięki specjalnemu kształtowi pogłębiacz pozwala osiągnąć szczególnie skuteczne spulchnianie.

- Pogłębiacz może być beznarzędziowo regulowany pod względem głębokości, a w razie potrzeby można go prosto zdjąć bez użycia narzędzi.
- Wszystkie części zużywalne można wymieniać pojedynczo. Zabezpieczenie trzonów chroni przed ich zużyciem.



Dane techniczne

Nazwa	Szerokość robocza na skibę [ok. cm]		Odstęp korpusu [cm]	Liczba bruzd	Masa [ok. kg]	
	Diamant	Diamant V			Diamant	Diamant V
z podwójnym zabezpieczeniem przed ścinaniem						
Diamant 16 (V) 5 L 100	33, 38, 44, 50	30 - 55	100	5	2 584	2 759
Diamant 16 (V) 5+1 L 100	33, 38, 44, 50	30 - 55	100	5+1	2 834	3 069
Diamant 16 (V) 6 L 100	33, 38, 44, 50	30 - 55	100	6	2 830	3 040
Diamant 16 (V) 6+1 L 100	33, 38, 44, 50	30 - 55	100	6+1	3 080	3 350
Diamant 16 (V) 7 L 100	33, 38, 44, 50	30 - 55	100	7	3 076	3 321
Diamant 16 (V) 7+1 L 100	33, 38, 44, 50	30 - 55	100	7+1	3 326	3 631
Diamant 16 (V) 8 L 100	33, 38, 44, 50	30 - 55	100	8	3 322	3 602
Diamant 16 (V) 8+1 L 100	33, 38, 44, 50	30 - 55	100	8+1	3 572	3 912
Diamant 16 (V) 5 L 120	40, 45, 53, 60	30 - 60	120	5	2 634	2 829
Diamant 16 (V) 5+1 L 120	40, 45, 53, 60	30 - 60	120	5+1	2 896	3 153
Diamant 16 (V) 6 L 120	40, 45, 53, 60	30 - 60	120	6	2 892	3 124
Diamant 16 (V) 6+1 L 120	40, 45, 53, 60	30 - 60	120	6+1	3 154	3 448
Diamant 16 7 L 120	40, 45, 53, 60		120	7	3 150	
Diamant 16 7+1 L 120	40, 45, 53, 60		120	7+1	3 412	
z dodatkowym hydraulicznym zabezpieczeniem przeciążeniowym Hydromatic						
Diamant 16 (V) T 5 L 100	33, 38, 44, 50	30 - 55	100	5	2 804	2 979
Diamant 16 (V) T 5+1 L 100	33, 38, 44, 50	30 - 55	100	5+1	3 103	3 338
Diamant 16 (V) T 6 L 100	33, 38, 44, 50	30 - 55	100	6	3 094	3 304
Diamant 16 (V) T 6+1 L 100	33, 38, 44, 50	30 - 55	100	6+1	3 393	3 663
Diamant 16 (V) T 7 L 100	33, 38, 44, 50	30 - 55	100	7	3 384	3 629
Diamant 16 (V) T 7+1 L 100	33, 38, 44, 50	30 - 55	100	7+1	3 683	4 988
Diamant 16 VT 5 L 120	40, 45, 53, 60	30 - 60	120	5		3 049
Diamant 16 VT 5+1 L 120	40, 45, 53, 60	30 - 60	120	5+1		3 422
Diamant 16 VT 6 L 120	40, 45, 53, 60	30 - 60	120	6		3 388
Diamant 16 VT 6+1 L 120	40, 45, 53, 60	30 - 60	120	6+1		3 761

Serwis – kwestia decydująca



Po zakupie urządzenia LEMKEN nabywca zyskuje dostęp do usług serwisowych LEMKEN, których wysoka jakość jest już niemal przysłowiowa. Sieć 18 znajdujących się blisko klienta warsztatów i magazynów zewnętrznych na terenie Niemiec oraz spółki dystrybucyjne i importerzy w ponad 40 krajach we współpracy z dystrybutorami maszyn rolniczych umożliwiają szybką realizację dostawy potrzebnych

maszyn i części zamiennych.

W przypadku braku w magazynie część dostarczana jest klientowi w ciągu 24 godzin za pośrednictwem centrum logistyki firmy LEMKEN, działającego przez całą dobę, przez 365 dni w roku.

Know-how fachowca LEMKEN

W przypadku pierwszego uruchomienia, jak i w przypadku specjalistycznej

konserwacji i naprawy naszych urządzeń, do dyspozycji rolników i dealerów oddajemy zespół profesjonalnych techników działu obsługi Klienta. Dzięki regularnie przeprowadzanym szkoleniom dział obsługi klienta firmy LEMKEN zawsze dysponuje najaktualniejszą wiedzą techniczną.

Oryginalne części zamienne gwarancją długiego okresu użytkowania

Części eksploatacyjne firmy LEMKEN zaprojektowano tak, aby gwarantowały maksymalny czas użytkowania. Stal o wysokiej jakości, najnowocześniejsze procesy produkcyjne oraz intensywna kontrola jakości zapewniają długi okres użytkowania naszych produktów. Dlatego wszystkie nasze oryginalne części zamienne są wyraźnie oznakowane chronionym znakiem towarowym LEMKEN. Oryginalne części zamienne można w każdej chwili zamówić przez internet za pośrednictwem systemu informacyjnego oraz systemu składania zamówień firmy LEMKEN.



LEMKEN GmbH & Co. KG
Weseler Straße 5
46519 Alpen, Niemcy
Telefon +49 2802 81-0
info@lemken.com
lemken.com

Twój dealer LEMKEN:

